

# SPINNER

## U-1520 Compact

Универсальный обрабатывающий центр



Сделано в Германии

# Характерные особенности станка

Возможно 3 варианта исполнения

U3-1520: 3-х осевая версия с неподвижным столом

U4-1520: 4-х осевая версия с большим вращающимся столом и неподвижным столом в левой части рабочей зоны

U5-1520: 5-ти осевая версия с интегрированным наклонно-поворотным столом и неподвижным столом в левой части рабочей зоны

Компактные размеры для экономии места

Высокоскоростной шпиндель

Дополнительная дверь для обслуживания

Инструментальный магазин до 54 позиций

Электронный маховик в стандартной комплектации

Большие панорамные окна

Две сдвижные двери оператора для наилучшего доступа в рабочую зону



Высокая жесткость

Высокоскоростной шпиндель

Высокая скорость быстрых перемещений

Оптимально компактный

Наилучший доступ

U3-1520 [Неподвижный стол]

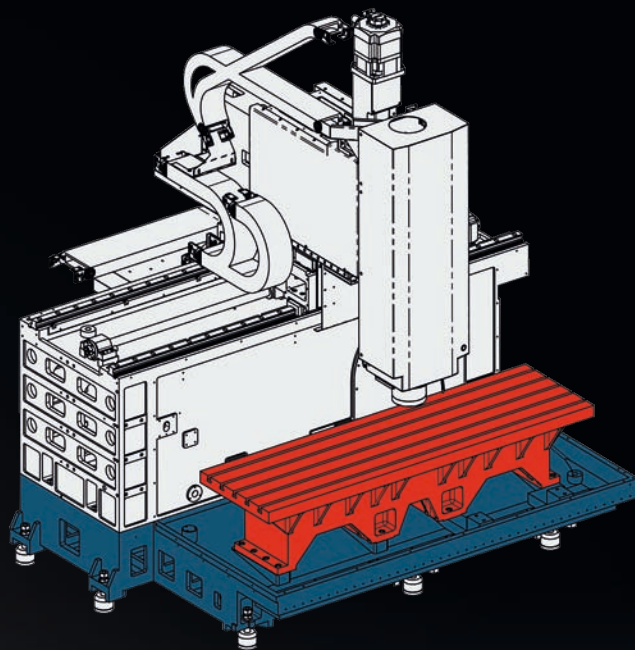

U5-1520 [Наклонно-поворотный стол]

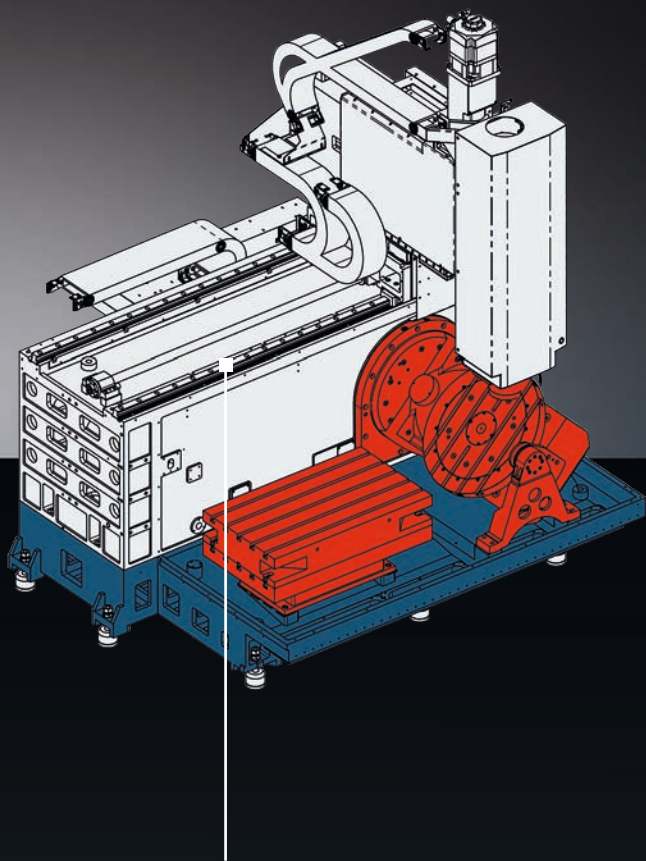

U4-1520 [Поворотный стол]

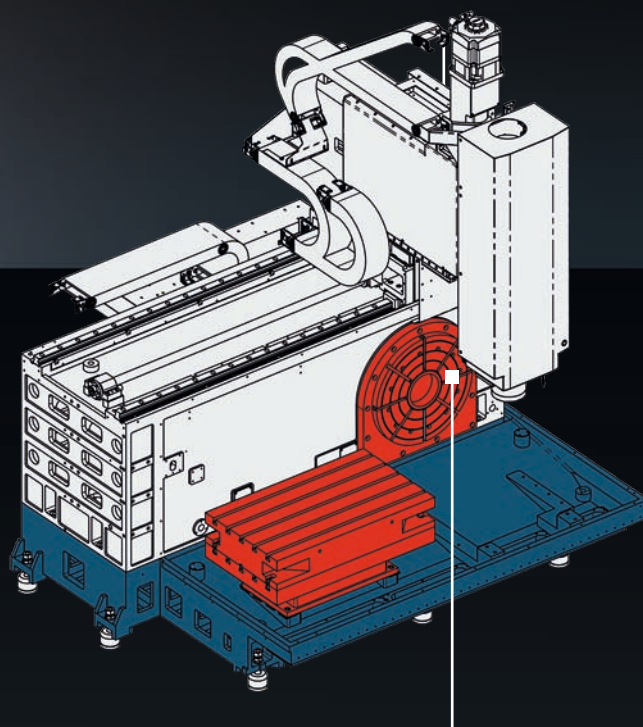

Все исполнения с современными линейными направляющими на жесткой литой чугунной станине



Зажимной стол для U4-1520  
Зажим детали возможен с двух сторон стола

Рабочая зона	U3-1520	U4-1520	U5-1520
Ось X	1520 мм		
Ось Y	520 мм		
Ось Z	460 мм		
Мин. расстояние от конца шпинделя до стола	150 мм	25 мм <sup>1)</sup>	150 мм
Макс. расстояние от конца шпинделя до стола	610 мм	485 мм <sup>1)</sup>	610 мм
<b>Стол</b>			
Размеры стола	1920 x 540 мм	410 x 610 мм <sup>2)</sup> / Ø 560 мм <sup>3)</sup>	Ø 650 / 545 мм
Макс. нагрузка на стол	2000 кг	400 кг	500 кг
T-образные пазы	18H8	14H8	18H8
<b>Оси</b>			
Подача / ускоренный ход	32 м/мин (опция 48 м/мин)		
Количество одновременно управляемых осей	3 (4)	4	4
<b>Шпиндели</b>			
Макс. частота вращения	9.000 об/мин (опция 12.000 об/мин)		
Конус	SK40 / BT40		
Мощность P <sub>макс.</sub>	22 кВт		
Крутящий момент M <sub>макс.</sub>	135 Нм		
<b>Инструментальный магазин</b>			
Количество инструментальных позиций	24 (опция 32 / 54)		
Максимальный диаметр инструмента	76 мм		
При свободных соседних позициях	127 мм		
Макс. длина инструмента	290 мм		
Макс. вес инструмента	7 кг		
<b>Общие параметры</b>			
Габариты (Д x Г x В) <sup>4)</sup>	4530 x 2470 x 3035 мм		
Вес <sup>5)</sup>	~ 8.500 кг (В зависимости от опций)		

1) С дополнительным накладным столом, 2) Зажимной стол, 3) Поворотный стол, 4) см. Планировку, 5) Без дополнительных опций

Стандартный шпиндель 9.000 об/мин; Опционально шпиндель 12.000 об/мин

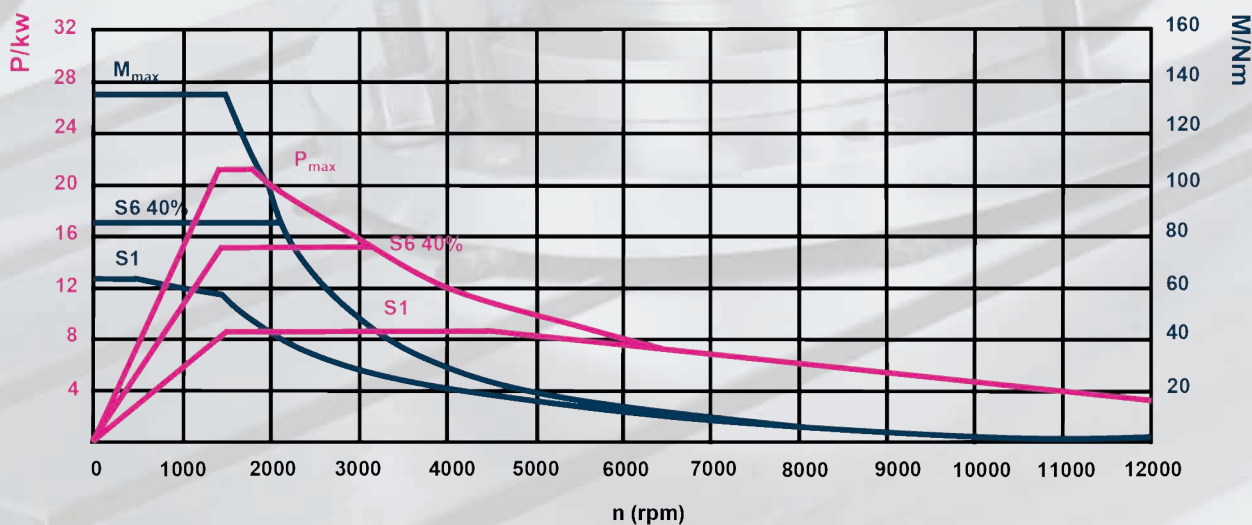

### U3

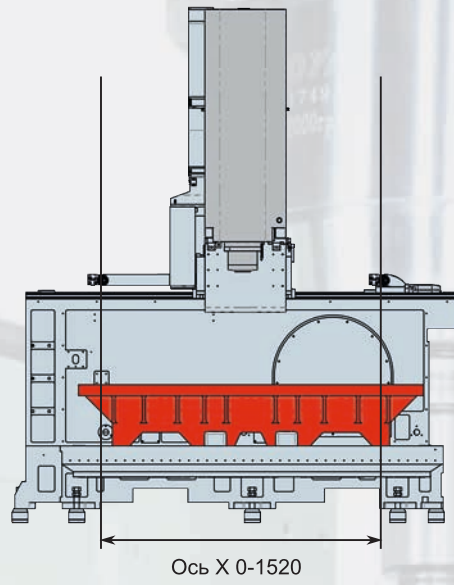
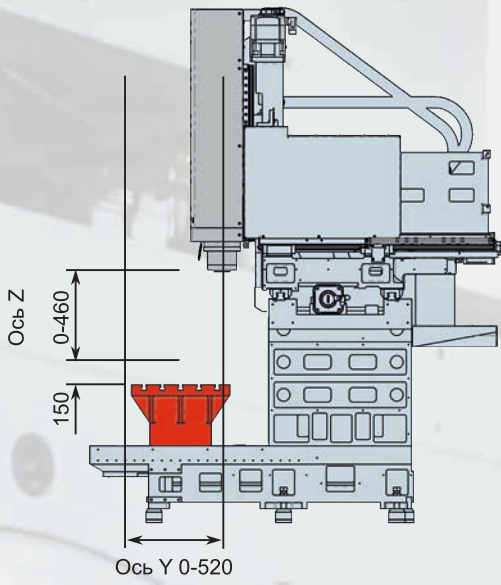

### U4

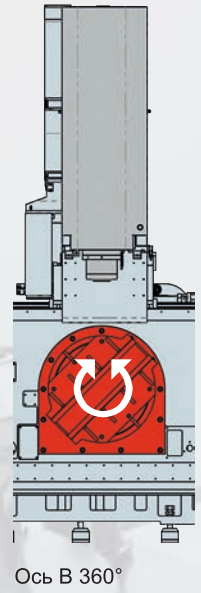
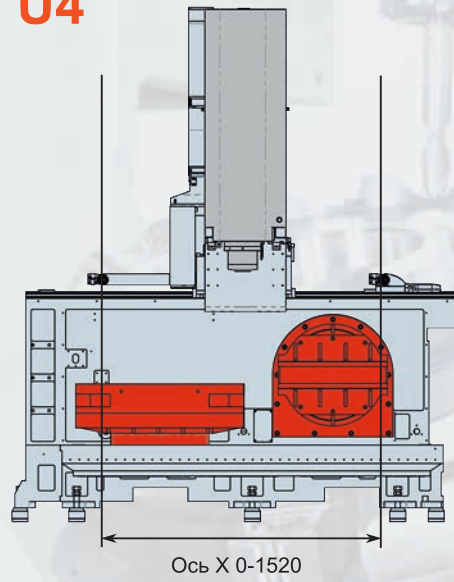
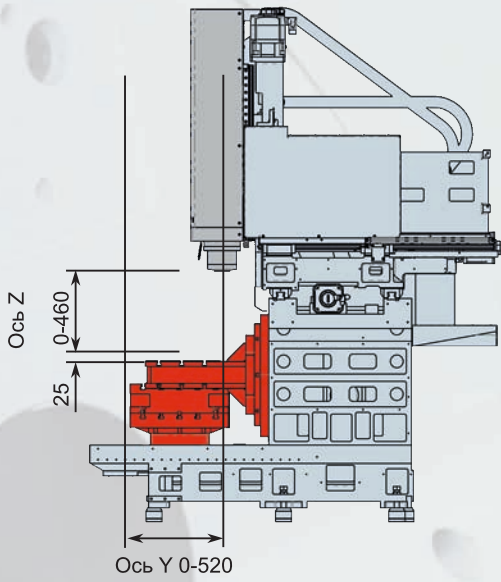

### U5

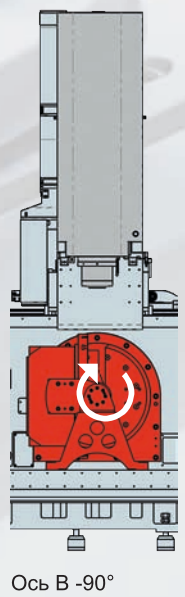
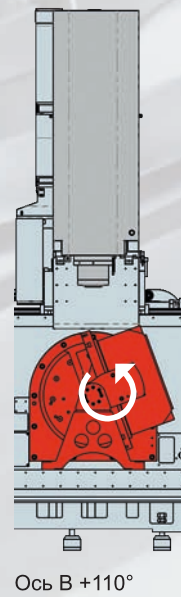
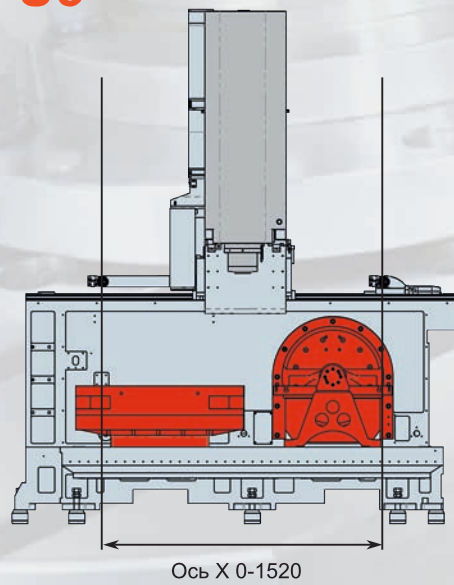
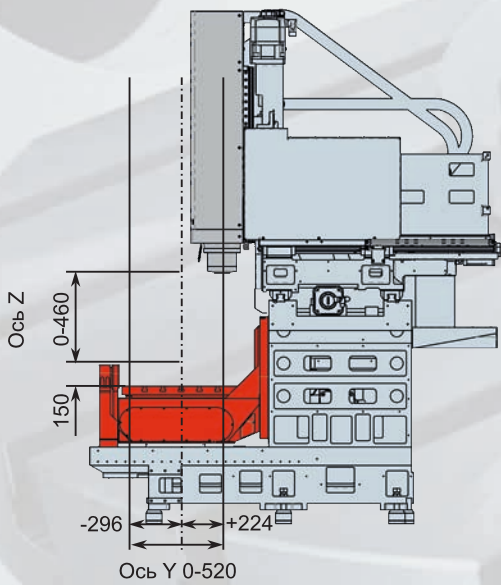

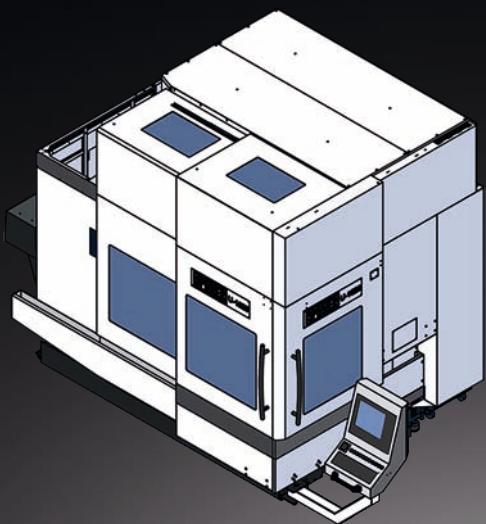

Закрытая сверху  
рабочая зона

Главный шпиндель  
12.000 б/мин



Устройство для  
обдува конуса  
шпинделя

Подача СОЖ  
22 бар через  
шпиндель

Стружечный  
конвейер

Оптические  
линейки по осям  
X/Y/Z

Скорость быстрых  
перемещений  
48 м/мин

Промывочный  
пистолет в  
рабочей зоне

Зажимной стол  
для U4-1520

Инструментальный  
магазин на 32 или  
54 позиции



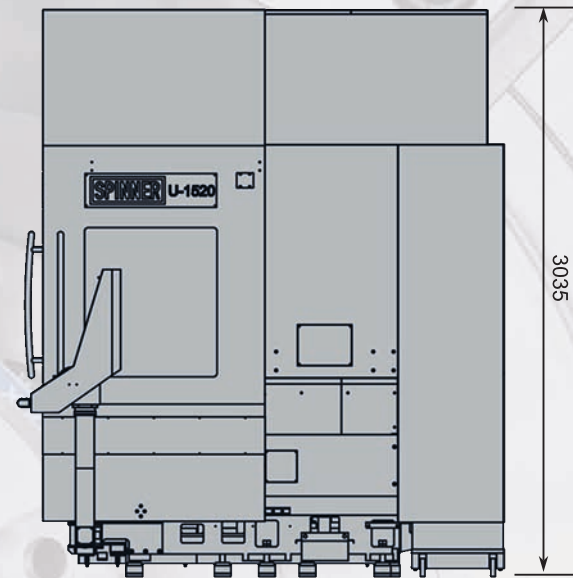
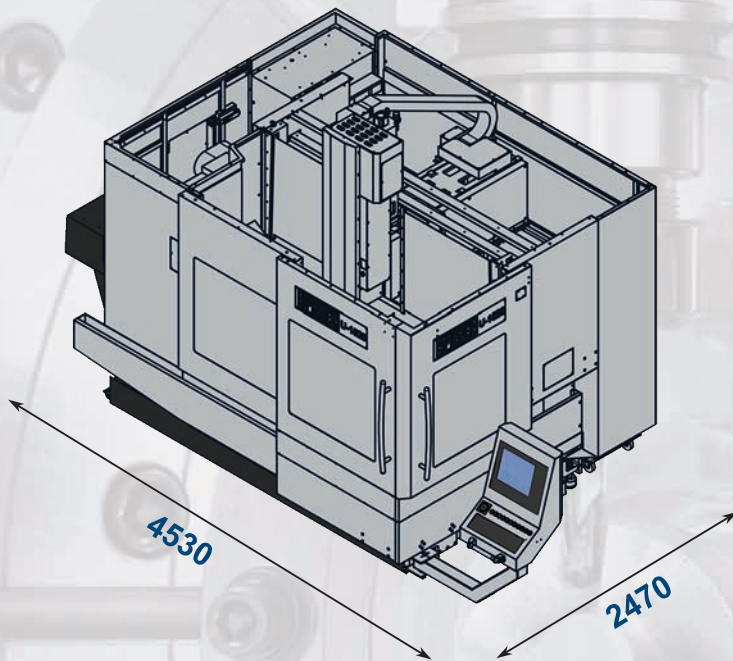
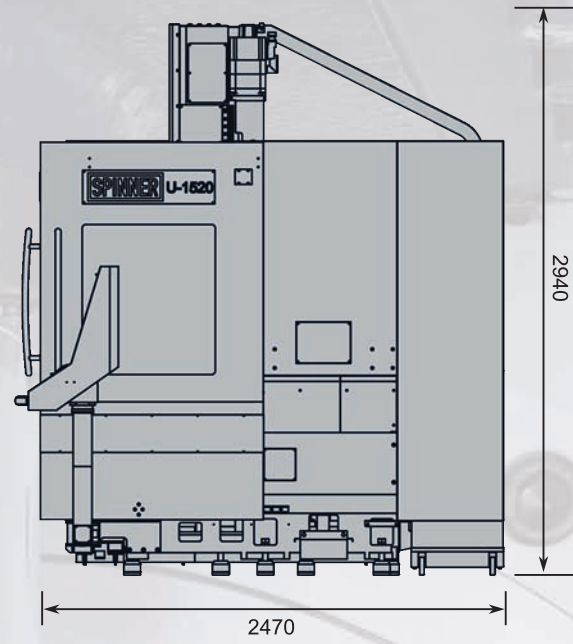
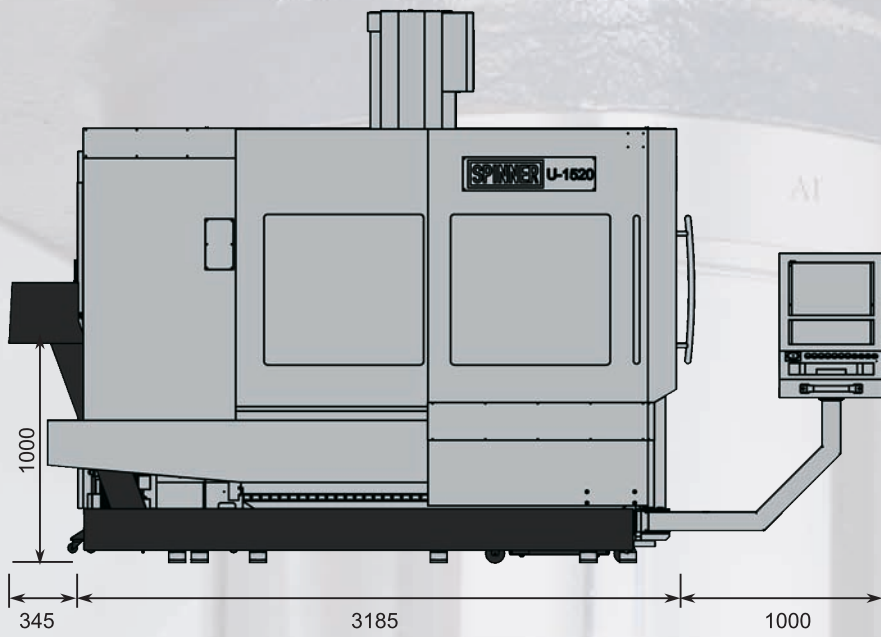

Высота станка с закрытой сверху рабочей зоной

**Компактные размеры для экономии места**

■ Версия со стандартным стружечным конвейером



Werkzeugmaschinenfabrik GmbH



[www.spinner.eu.com](http://www.spinner.eu.com)

Прецизионные металлообрабатывающие станки Spinner успешно работают более чем в 60 странах мира на 6 континентах и используются для производства сложных прецизионных деталей самых известных марок. Нашими клиентами являются как мелкие предприятия-субпоставщики, так и всемирно известные концерны из всех отраслей, где необходима металлообработка.

С 1950 года мы занимаемся разработкой и изготовлением современных металлообрабатывающих станков. Более 20000 поставленных нашей компанией станков ежедневно демонстрируют заказчикам свою экономичность, точность и надежность.

Фирма «SPINNER», являющаяся производственным предприятием средних размеров, ежегодно выпускает и продает по всему миру более 1000 станков с ЧПУ. И это количество растет из года в год. В нашей компании оптимально сочетаются высокий профессионализм группы предприятий мирового масштаба и быстрая, гибкая, низкокзатратная структура небольшого семейного бизнеса.

Положитесь на нашу продукцию и поручите нам выполнить ваше задание.



Video

SPINNER Werkzeugmaschinenfabrik GmbH

Rudolf-Diesel-Ring 24

82054 Sauerlach

Tel. +49 (0) 8104 803-0

Fax +49 (0) 8104 803-19

[sales@spinner.eu.com](mailto:sales@spinner.eu.com)



Версия 11.5.2015

Оставляем за собой право на внесение технических изменений в информацию и изображения в любое время – изображения могут содержать опции, принадлежности