

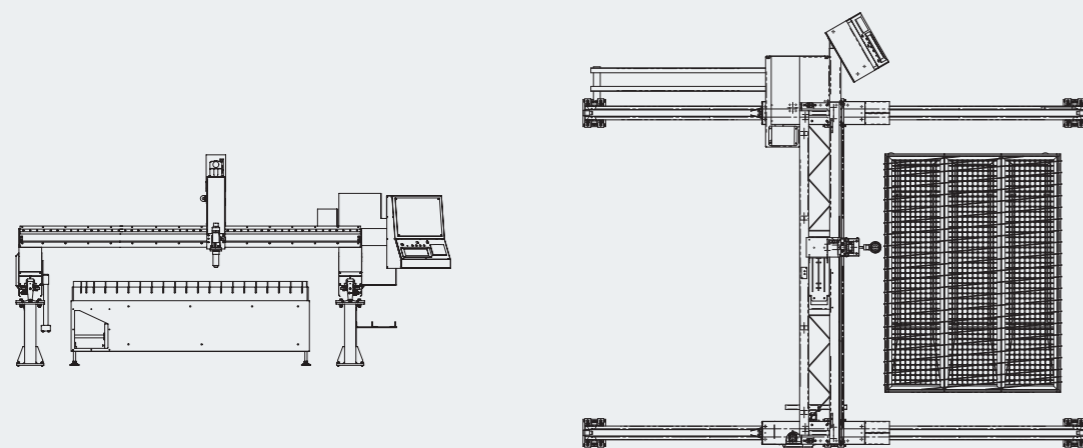





ПЛАЗМА



МОДЕЛЬ	RUBY ECO
Приводы	Сервоприводы АС
Ширина резки	1500 мм, 2000 мм
Базовая рабочая длина	3000 мм, 6000 мм
Скорость позиционирования	15000 мм/мм
Толщина реза	До 30 мм
Точность позиционирования	EN 28206
Стандарт безопасности	EN 13850

ДОПОЛНИТЕЛЬНОЕ ОБОРУДОВАНИЕ

-  Вентиляция
-  Фильтровентиляция (Фву)
-  Компрессор
-  Air Booster
-  Водяной стол
-  Оттяжной стол

ПРОГРАММНОЕ ОБЕСПЕЧЕНИЕ



Pawicka 4c, 59-220 Legnica, Polska
tel: +48 (76) 856 09 28, fax: +48 (76) 852 20 78
eckert@eckert.com.pl

www.eckert.com.pl



RUBY ECO

Экономичное решение для малых и средних предприятий
Исключительная эргономичность и забота об окружающей среде.

ПЛАЗМА

RUBIN ECO



1 ПЛАЗМЕННЫЙ СУППОРТ

Суппорт позволяет полностью использовать оснащенный плазменный резак. Кроме классической резки, существует возможность плазменной маркировки.

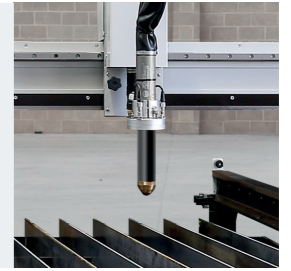

2 ВОДЯНОЙ СТОЛ

Возможность использования водяного стола в технологии плазменной резки уменьшает деформации разрезаемых деталей, снижает уровень шума и улучшает качество кромок реза. Используемые решения в конструкции машины, такие как независимая конструкция стола от рельсового пути и портала, особо-прочный портал и пр. повышают стабильность, точность разрезания и срок службы машины. Использование водяного стола не требует установки фильтрующей системы.



3 ИНТЕЛЛЕКТУАЛЬНЫЙ КОНТРОЛЛЕР ЧПУ

Современный интеллектуальный контроллер ЧПУ - это высококачественное промышленное устройство. Богатая функциональность программного обеспечения и интуитивно понятный интерфейс позволяют полностью использовать возможности машины даже у неопытного оператора.



4 КОНСТРУКЦИЯ

В дополнение к надежному стальному portalу машина состоит из высококачественных компонентов от известных поставщиков. Это мощные двигатели от Panasonic, а также высокоточные линейные слайды и шариковые направляющие от Schneebberger.

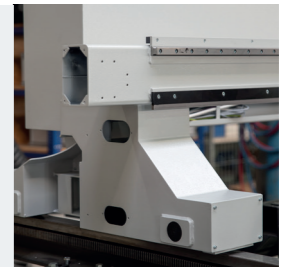

ХАРАКТЕРИСТИКИ

Машина плазменной резки Ruby Eco предназначена для предприятий малого и среднего бизнеса. Наиболее важными функциями этой машины являются: оптимизированная конструкция, эргономичная работа и низкие эксплуатационные расходы.

Инновационным преимуществом машины Ruby Eco является способность расширяться с увеличением потребностей клиентов. Ruby Eco может быть модернизирована более мощным источником плазмы, увеличенной рабочей зоной, дополнительным кислородным резаком и вытяжным столом, превращаясь до полностью функциональной машины Ruby HD.

ОСНОВНЫЕ ХАРАКТЕРИСТИКИ

- ▶ Привлекательная цена полностью оснащенной базовой версии
- ▶ Высококачественное оборудование от престижного поставщика
- ▶ Возможность использования водяного стола для снижения уровня шума и загрязнения
- ▶ Резка стали толщиной до 30 мм (стандартная комплектация).
- ▶ Высокая прочность благодаря независимой конструкции портала и рабочего стола
- ▶ Непревзойденная простота использования благодаря современным органам управления

КОМПОНЕНТЫ РЫНКА:

Panasonic

igus

SCHNEEBERGER
LINEAR TECHNOLOGY

Kjellberg
FINSTERWALDE

NEUGART

GÜDEL

СТАНДАРТНЫЕ ИСТОЧНИКИ ПЛАЗМЫ

Модель	Макс. прошивка	Макс. рез с края
CutFire 100i	20 мм	30 мм

Kjellberg
FINSTERWALDE



Представленная машина поставляется с дополнительным оборудованием.

Представленные данные зависят от типа материала и его структуры. Возможность прошивки зависит от материала, толщины, а также от датчика высоты и привода.